

# MILLER<sup>®</sup>

by SPERIAN



90005868 ind B



# INDEX

pages

Picture guide

3

## Langues



English

9



Français

12



Deutsh

15



Español

18



Svenska

21

Inspection sheet 25

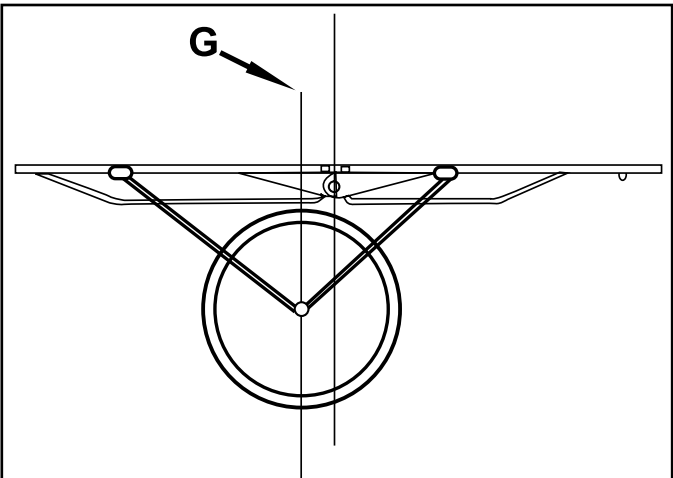
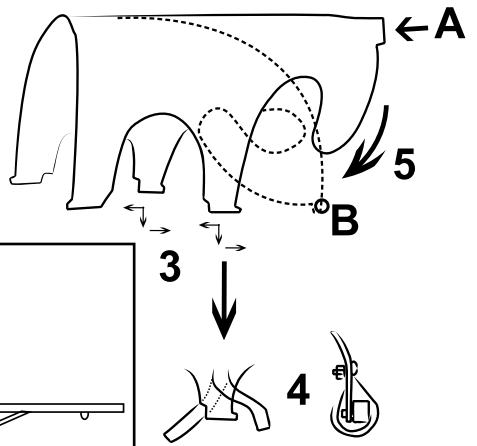
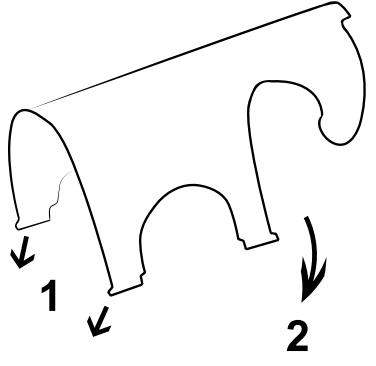

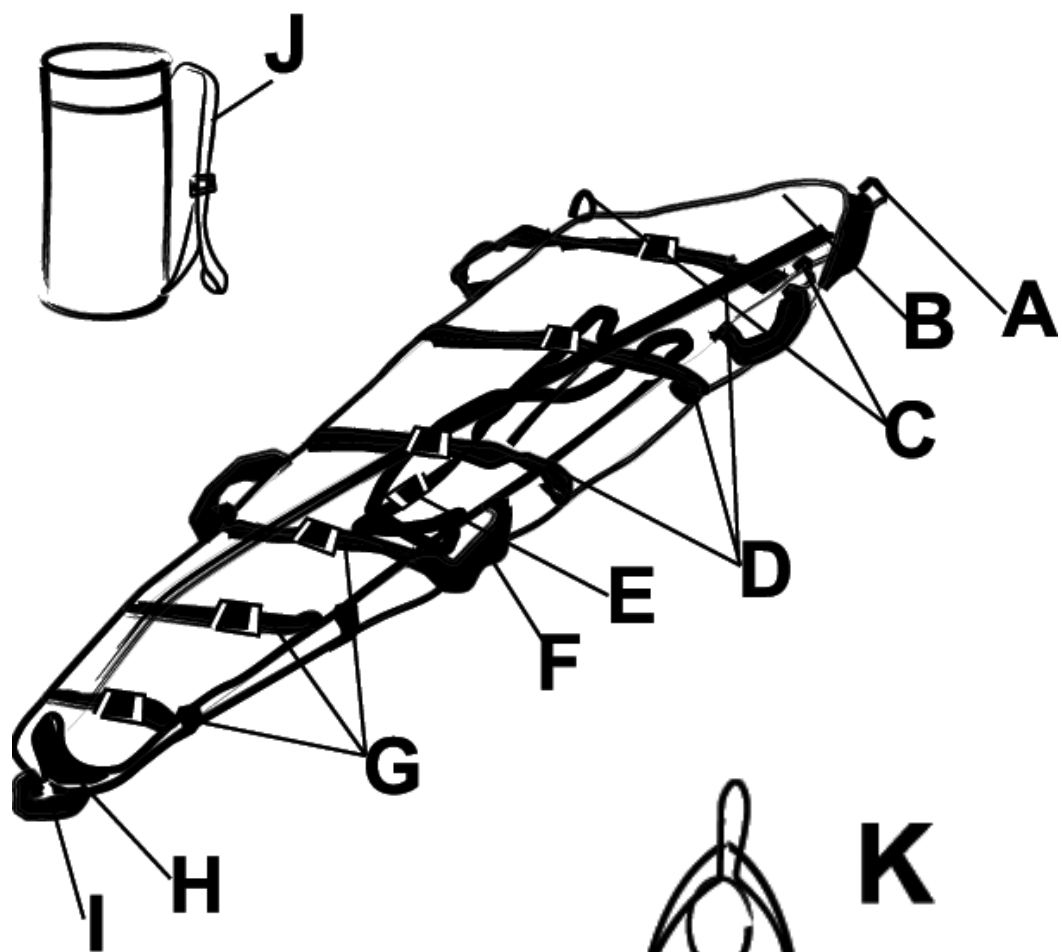

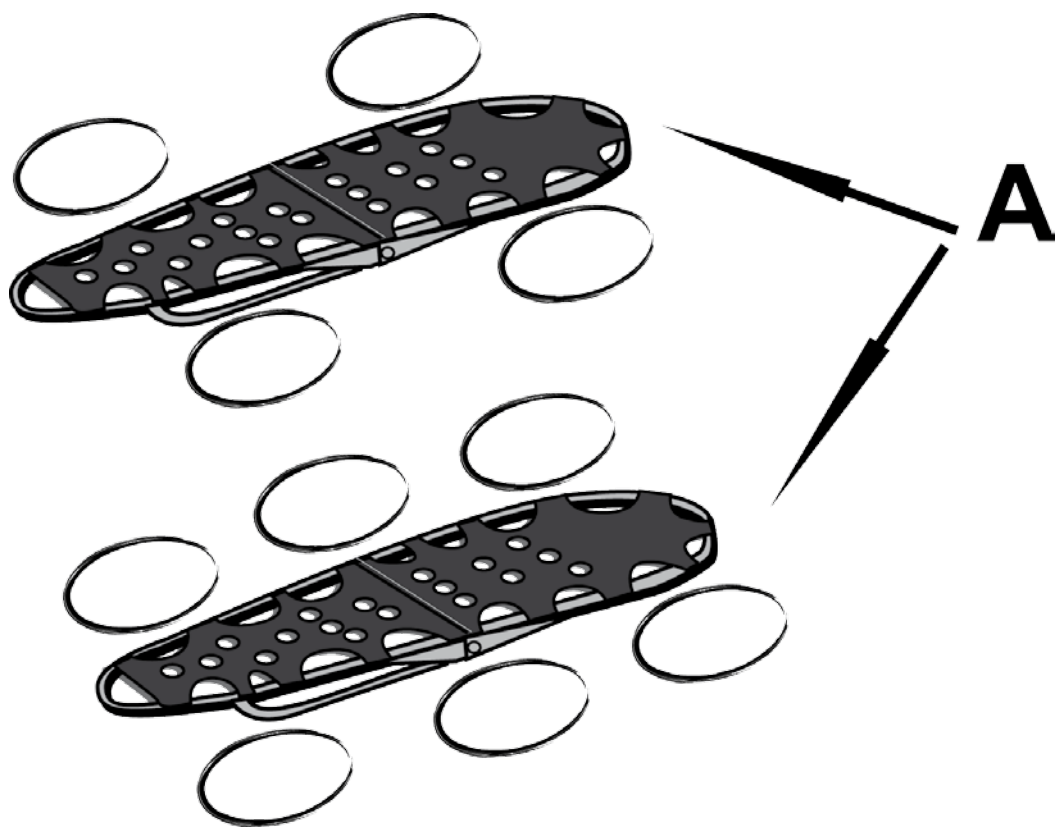

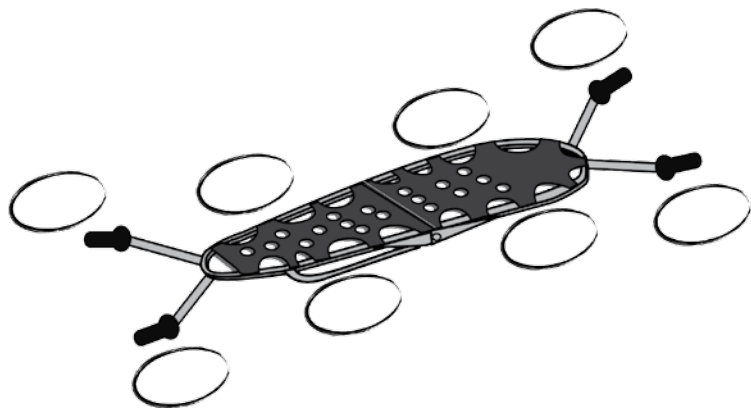
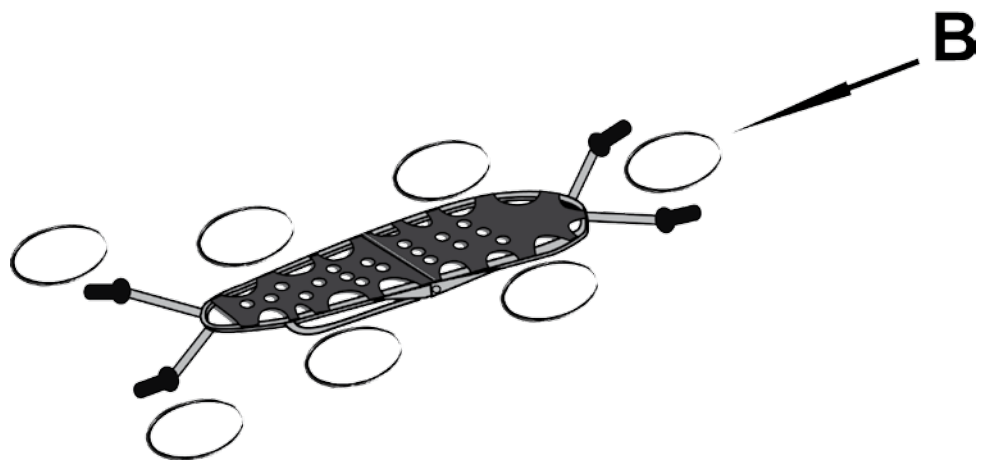
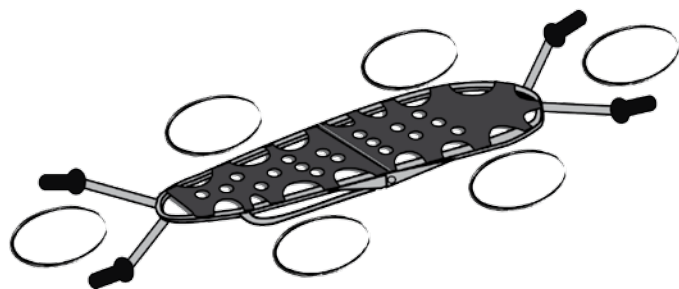
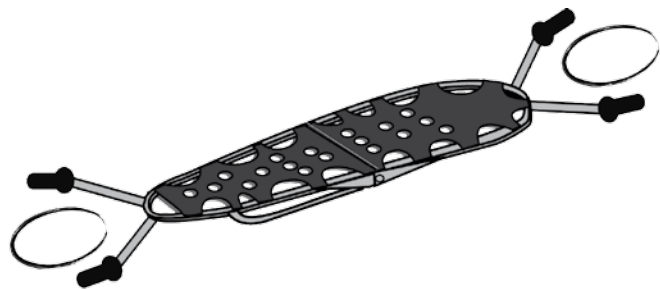

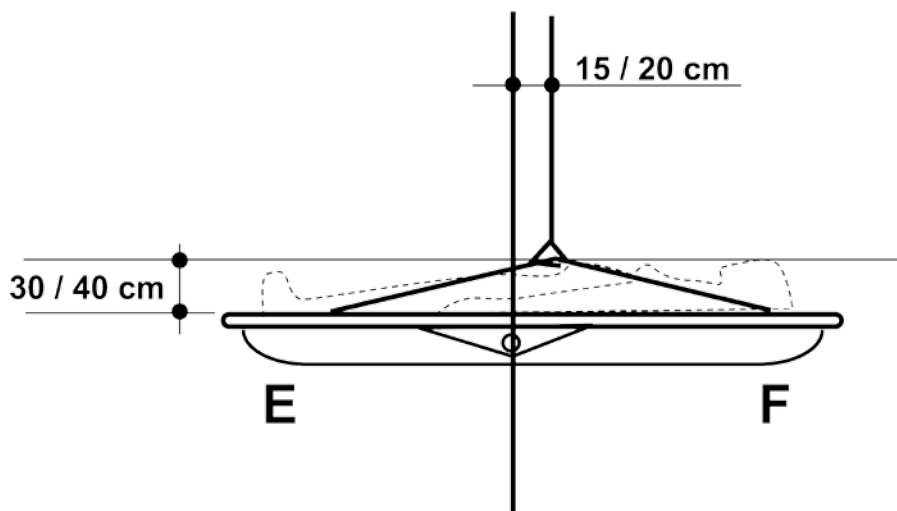
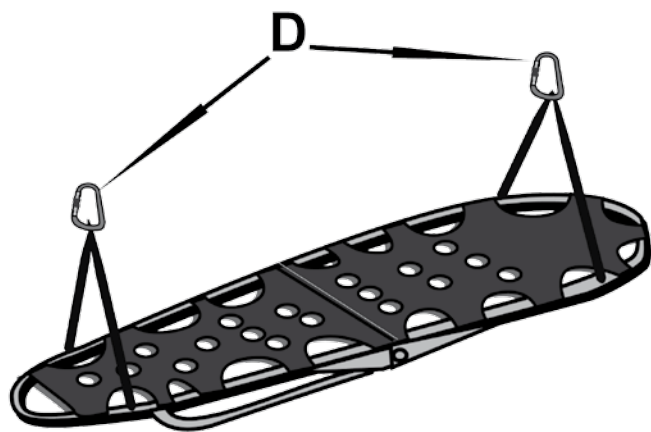
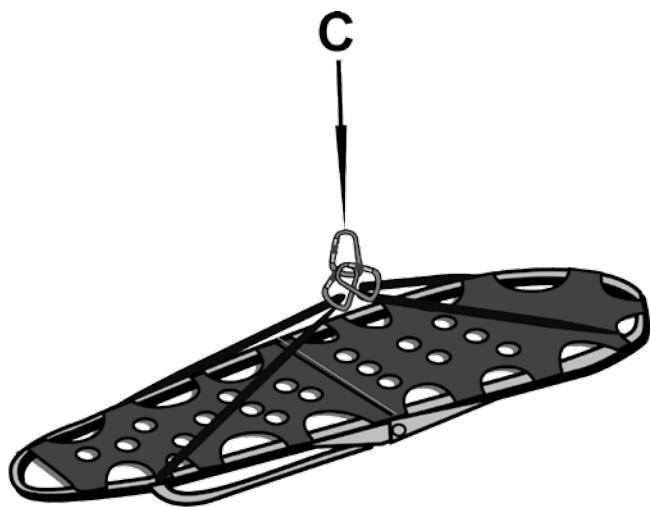

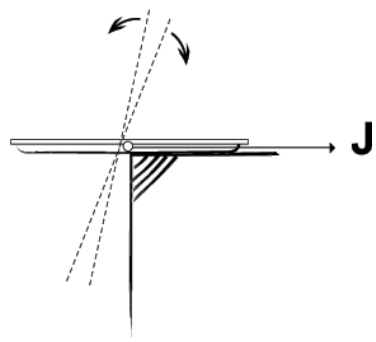
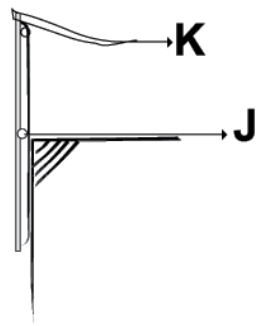
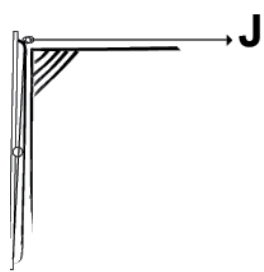
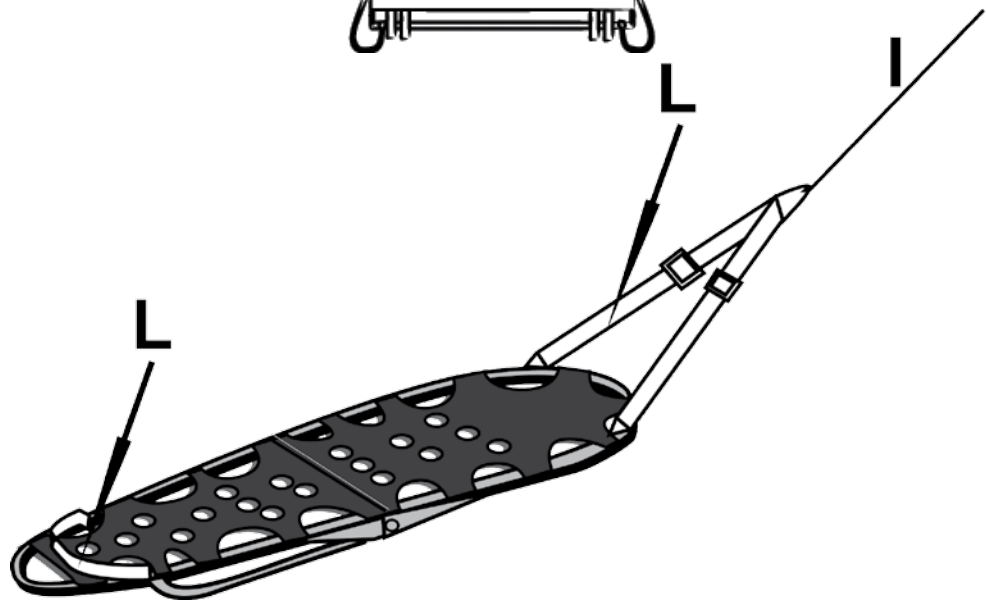
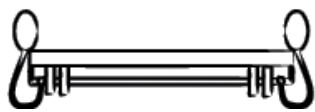
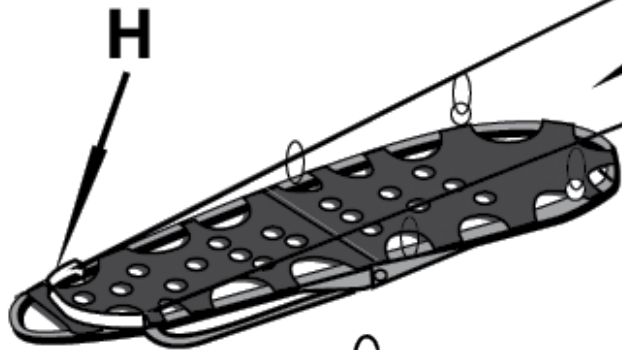





# STRETCHER

In conformity with the provisions of Council Directive 93/42/EEC article 11 (5) and annex VII for Class I devices.

## **Important:**

In order to ensure optimum safety and performance, please study and understand these instructions before using the product.

## **DESCRIPTION**

### **Alphin MR and Alphinlite Stretcher**

The stretcher is shaped to fit the casualty i.e. narrow at the foot end tapering out up to its maximum width at the shoulder region then forming around the head in an ark.

The polypropylene bed is cut out around the perimeter enabling carrying without the use of the handles.

The casualty securing straps hold the casualty firmly and can be cross connected in any configuration to avoid injured areas. The shoulder straps positively locate the torso and are adjustable for casualty length and for being backpacked by the rescuer.

The adjustable stretcher lifting straps are of 44mm Nylon with ABS buckling system. Their individual break strength when new is 10kN. These straps are also designed to be used as carrying cross shoulder straps or maybe used for pulling and restraint.

Stretcher lift attachment points are welded completely through the bed frame and down one side. Their individual break strength when tested in a test laboratory at an angled pull similar to that of a single point lift (i.e. worst case scenario) = 13kN each.

The stretcher has been designed so that the weight of the casualty will stop the stretcher folding when carried. The locks must be engaged as this reduces movement when used as a sledge or for vertical lifts, also in casualty care where vomiting may occur and the stretcher requires to be positioned at an angle (not upside down in horizontal mode as this does not help the casualty or the stretcher).

### **Evac Body Splint**

The stretcher is shaped to fit the casualty i.e. narrow at the foot end tapering out up to its maximum width at the shoulder region then forming around the head in a cone. The casualty securing straps hold the casualty firmly and can be cross connected in any configuration to avoid injured areas. An integral full body harness and adjustable foot strap prevents the casualty sliding during vertical lift or adverse movement. The 2 main shoulder lifting loops are for vertical rescue. There are 4 carrying handles that can also be used to connect to lifting straps. Drag loops are located at both the head and foot of the splint. The single strap used for holding the splint in its rolled position can also be used as a head restraint strap when threaded through the side loops on the head cone of the splint.

## **EXTRAS ON REQUEST**

### **(for Alphin MR and Alphinlite Stretcher)**

Head guard. This is an extra piece if required by the user. Made from 3mm Opaque polypropylene flat sheet. It is folded into position and locates in the four slots at the head end on the inner side of the top bends. See fitting instructions provided with product. Wheel. Flat packs into 3 sections, easy fit to stretcher frame and located with pins. See diagram. Price on request.

## **NOTES FOR GUIDANCE**

When unfolding the Stretcher, ensure that no debris, clothing, webbing or fingers become caught by the frame. Tension screw on lock mechanism so as to allow it to move freely against the spring washer, but not loose as this could cause damage when not in use. Inspect all buckles and webbing for any damage. Fold and adjust straps prior to packing into storage bag so it is left ready for use. It is advisable to keep a log of use, time and by whom, signed by superior. This may be kept in the bag. Connect all straps and adjust to allow Evac Body Splint to be flat prior to rolling and packing.

## **TRAINING**

The Stretcher should be used by trained personnel. The manufacturer can provide suitable courses if required, please telephone or fax for details.

## **USE**

The purpose of this stretcher and of this splint is for use in rescue or casualty transference only, in conditions where it is continually loaded.

## **INSPECTION AND MAINTENANCE**

### **Webbing**

Stretcher lifting straps are made from nylon 50mm casualty securing straps from polyester – Basket Stretcher only. 44mm & 25mm casualty securing straps from nylon – all stretchers.

### **Textiles**

Inspect for cuts, tears and abrasions, damage due to deterioration, contact with heat, acids or other corrosives.

### **Sewing**

Inspect for broken, cut or worn threads.

### **Snap Hooks & Maillons**

Inspect for damaged or distorted hooks and threads and faulty springs on snap gates.

### **Buckles**

The tongues of the plastic buckles should be carefully examined where fitted to the shoulder of buckles; inspect for open or distorted slider if fitted with 25mm or 50mm slide bar buckle and check for burrs or oxidation on any metal or alloy buckles.

### **Stretcher Frame & Bed**

Periodically oil the hinge mechanism Check for no sharp edges Check screws on bed are secure Check locking mechanism is in good working order Ensure the stretcher is free from mud, etc ...Clean out tube and wax oil for longer life every six months After being in contact with salt water, clean down with fresh water and allow to dry

## **CLEANING**

First rinse in cold clean water. If still soiled wash in warm water of domestic supply quality (maximum temp. 40°C) with pure soap or a mild detergent, at the appropriate dilution and within a pH range of 5.5 to 8.5, thoroughly rinse and dry naturally in a warm room away from direct heat.

### **Chemicals**

Avoid all contact with any chemicals which could affect the performance of the product. These include all acids and strong caustic substances (e.g. vehicle battery acid, bleach etc.). Discard the product immediately if contact occurs or is even suspected. A list of chemicals and their effect is available on request. If used in a marine environment always thoroughly rinse the product in clean cold water after each use.

## **GRAPHICS**

### **Alphin MR and Alphinlite Stretcher**

#### **1. CARRYING POSITIONS**

- > Positions also used for both Alphinlite and Alphin Basket stretchers. (A)
- > Highly recommended position for long haul carrying. (B)

#### **2. RECOMMENDED HORIZONTAL CONNECTIONS**

- > Single point / connection point. (C)
- > Double connection points. (D)
- > Foot end. (E)
- > Head end. (F)

#### **3. ALPHIN WHEEL**

- > Approximate center of balance. (G)

#### **4. RECOMMENDED VERTICAL CONNECTIONS**

- > Adjustable lifting straps used for feet support. (H)
- > Lower or Lift. (I)
- > Pull. (J)
- > Safety sling. (K)
- > Adjustable lift straps used for feet support and rope link to stretcher. (L)

#### **5. HEADGUARD LOCATION FOR STRETCHER**

1. Fold and connect front location feet into slots A.
2. Hinge down to make location complete.
3. Push forward, insert back feet into slot until they locate.
4. Fold Velcro straps around frame for extra security.
5. Fold flaps in and back down, then lift point A over frame to locate on inside B.

#### **Evac Body Splint**

- > Secondary Haul Loop for Vertical Lifts & Main Drag Loop. (A)
- > Adjustable Strap to form Cone Shape. (B)
- > Main Haul Loop for Vertical Lifts. (C)
- > 3 x 50mm -Casualty Body Straps. (D)
- > Integral Body Harness with Padded Crutch Straps. (E)
- > 4 x 50mm Lifting Carrying Loops Also Vertical Lowerers & Hauling. (F)
- > 3 x 25mm CASUALTY LEG STRAPS. (G)
- > Padded Adjustable Foot Strap. (H)
- > Foot End Drag Loop. (I)
- > Foot loop or head loop to be used only for vertical lifts or dragging. Side loops to be used for lifting horizontal with 2 – 4 men. (K)
- > Body / Splint . (J)
- > Storage / Carrying Bag with extra room to carry small First Aid Kit plus Std. neck brace and blow-up splint if required. These items are not included or sold by us. (J)

Conforme aux dispositions de la Directive du Conseil européen 93/42/EEC article 11 (5) et annexe VII pour les dispositifs de classe I.

**Important :**

Afin d'assurer des conditions optimales de sécurité et de tirer les meilleures performances de l'équipement, nous vous invitons à lire attentivement ces instructions avant toute utilisation.

**DESCRIPTION****Civière Alphin MR et Alphinlite**

La forme de la civière est adaptée aux blessés, c'est-à-dire étroite au niveau des pieds et s'élargissant pour atteindre sa largeur maximale dans la région des épaules puis formant ensuite un arc autour de la tête.

Le lit en polypropylène dépasse du périmètre de la civière pour permettre le transport sans utiliser les poignées.

Les sangles de fixation maintiennent fermement la personne à évacuer et peuvent être croisées de différentes manières pour éviter les blessures. Les sangles d'épaule maintiennent correctement le torse et sont ajustables en fonction de la taille du blessé et pour permettre au sauveteur de porter la civière comme un sac à dos.

Les sangles réglable de levage de la civière, en nylon 44 mm, sont munies d'un système de bouclage ABS. Lorsque ces sangles sont neuves leur résistance individuelle à la rupture est de 10 kN. Ces sangles sont également conçues pour être utilisées comme sangles croisées de transport de la civière ou peuvent également être utilisées pour tirer et maintenir la civière.

Les points d'accrochage pour le levage de la civière sont intégralement soudés dans la structure du lit et en bas des côtés . Leur résistance individuelle à la rupture, testée en laboratoire, avec une tension s'exerçant obliquement similaire à celle d'un levage en un point (c'est-à-dire scénario le plus défavorable), est de 13 kN.

La civière a été conçue pour ne pas se replier lors du transport grâce au poids de la personne à évacuer l'empêche. Les dispositifs de verrouillage doivent être engagés pour réduire le mouvement lorsque la civière est utilisée en traîneau et pour le levage vertical mais également lorsqu'il est nécessaire d'incliner la civière lorsque la personne à évacuer vomit (non à l'envers en mode horizontal car ceci n'aide pas l'accident ou la civière).

**Evac Body Splint**

La civière a une forme qui s'adapte à la personne à évacuer, c'est-à-dire plus étroite au niveau des pieds et s'évasant pour atteindre sa largeur maximale au niveau de la région des épaules pour former ensuite un cône autour de la tête. Les sangles de fixation maintiennent fermement la personne à évacuer et peuvent être croisées de différentes manières pour éviter les blessures. Un baudrier complet et une sangle réglable au niveau des pieds empêchent le blessé de glisser pendant un levage vertical ou un mouvement contraire. Les deux boucles principales de levage des épaules sont destinées aux opérations de sauvetage verticales. Il existe 4 poignées de transport qui peuvent également être utilisées pour la fixation des sangles de levage. Les boucles permettant de traîner la civière sont situées au niveau de la tête et du pied de la civière **EVAC BODY SPLINT**. La sangle utilisée pour maintenir la civière en position enroulée peut également être utilisée comme sangle de maintien de la tête lorsqu'elle est enfilée dans les boucles latérales situées sur le cône de tête de la civière.

**ACCESSOIRES SUPPLEMENTAIRES SUR DEMANDE****(pour civière Alphin MR et Alphinlite)**

Protection de la tête. Cet accessoire peut être ajouté si l'utilisateur en fait la demande. Elle est constituée d'une plaque opaque polypropylène de 3 mm d'épaisseur. Elle se replie en position et s'insère dans les quatre fentes situées à l'extrémité côté tête à l'intérieur des coudes supérieurs. Se reporter aux instructions de fixation fournies avec le produit. Roue. Boîtiers plats en 3 sections, fixation facile sur la structure de la civière et repérage à l'aide de tétons. Voir schéma. Prix sur demande.

## CONSEILS UTILES

Lorsque vous déployez la civière, vérifiez que des débris, des vêtements, les sangles et même les doigts ne viennent se coincer dans la structure. Serrez la vis du mécanisme de verrouillage de manière à ce qu'elle se déplace librement contre la rondelle Grower, sans toutefois que ce jeu soit trop libre pour ne pas entraîner de dommages lorsque la civière n'est pas utilisée. Inspectez toutes les boucles et les sangles pour vérifier qu'elles ne sont pas endommagées. Repliez et réglez les sangles avant de ranger la civière dans le sac de stockage de telle manière à ce qu'elles soient prêtes pour l'emploi. Il est conseillé de conserver un livret d'utilisation signé par un supérieur indiquant les heures d'utilisation et le nom de l'utilisateur. Ce livret peut être conservé dans le sac. Raccordez toutes les sangles et réglez-les pour que l'Evac Body Splint soit à plat avant de l'enrouler et l'emballer.

## FORMATION

La civière devra être utilisée par un personnel formé. Le fabricant peut dispenser une formation adaptée. Nous invitons à prendre contact par téléphone ou à envoyer une télécopie pour de plus amples informations.

## UTILISATION

La civière et l'EVAC BODY SPLINT sont uniquement destinées aux opérations de sauvetage et au transfert de personnes à évacuer, dans les conditions où elles sont continuellement chargées.

## INSPECTION ET MAINTENANCE

### Sanglage

Les sangles de levage de la civière sont en nylon 50 mm, les sangles de maintien du blessé en polyester – Basket Stretcher uniquement.

Bandes de fixation nylon 44mm et 25mm – toutes les civières.

### Tissus

Vérifiez l'absence de coupures, déchirures et usure externe, détérioration, traces de contact avec la chaleur, les acides ou d'autres corrosifs.

### Coûtures

Inspectez l'absence de fils cassés, sectionnés ou abîmés.

Crochets mousquetons et maillons. Vérifiez que les crochets et les filetages ne sont ni endommagés ni déformés, inspectez le bon fonctionnement des ressorts sur les linguets.

### Boucles

Les languettes des boucles plastiques doivent être examinées avec soin lorsqu'elles sont fixées aux épaulements des boucles ; vérifiez que la glissière n'est pas ouverte ou tordue si la sangle est équipée d'une boucle à glissière 25 mm ou 50mm. Vérifiez également l'absence d'ébarbures ou de traces d'oxydation sur les boucles en métal ou alliage.

### Bâti de la civière et lit

Huiliez régulièrement le mécanisme des charnières. Vérifiez l'absence d'arêtes vives. Vérifiez que les vis du lit sont correctement serrées. Vérifiez que le mécanisme de verrouillage est en bon état de fonctionnement. Vérifiez l'absence de traces de boue sur la civière, etc....

Pour une plus longue durée de vie de l'équipement, nettoyez les tubes et lubrifiez tous les six mois.

Si la civière a été en contact avec de l'eau de mer, nettoyez à l'eau froide et laissez sécher.

## NETTOYAGE

Rincez tout d'abord à l'eau froide. Si la civière est encore sale, lavez à l'eau chaude (temp. maxi. 40°C) avec un savon pur ou un détergent léger au taux de dilution approprié présentant un pH de 5,5 à 8,5. Rincez abondamment et laissez sécher à l'air libre, dans une pièce chaude, à l'abri d'une source directe de chaleur.

## Produits chimiques

Évitez tout contact avec des produits chimiques qui pourraient affecter les performances de l'équipement, notamment les acides et les substances fortement caustiques (par exemple, acide de batterie, agent de blanchiment etc.). Éliminez le produit immédiatement en cas de contact effectif ou suspecté avec ce type de produit. Une liste de produits chimiques et de leurs effets est disponible sur demande. En cas d'utilisation dans un environnement marin, rincez toujours abondamment le produit à l'eau froide après chaque utilisation.

## **GRAPHIQUES**

### **Civière Alphin MR et Alphinlite**

#### **1. POSITIONS DE TRANSPORT**

- > Positions également utilisées pour les civières Alphinlite et Alphin Basket. (A)
- > Position fortement recommandée pour un transport sur une longue distance. (B)

#### **2. CONNEXIONS HORIZONTALES RECOMMANDEES**

- > Point simple / point de connexion. (C)
- > Points de connexion double. (D)
- > Extrémité côté tête. (E)
- > Extrémité côté pieds. (F)

#### **3. ROUE ALPHIN**

- > Centre de gravité approximatif. (G)

#### **4. CONNEXIONS VERTICALES RECOMMANDEES**

- > Sangles de levage réglables utilisées pour le support des pieds. (H)
- > Abaisser ou Lever. (I)
- > Tirer. (J)
- > Elingue de sécurité. (K)
- > Bandes de levage réglables utilisées pour le support des pieds et le raccordement de la corde à la civière. (L)

#### **5. EMPLACEMENT DE LA PROTECTION DE LA TETE POUR LES CIVIERES**

1. Pliez et connectez les pieds avant dans les fentes A.
2. Abaissez vers le bas pour rendre l'emplacement complet.
3. Poussez vers l'avant, insérez les pieds arrière dans la fente jusqu'à ce qu'ils soient logés correctement.
4. Repliez les sangles Velcro autour de la structure pour plus de sécurité.
5. Repliez les ailerons vers l'intérieur et en arrière vers le bas, puis soulevez le point A au-dessus de la structure pour le placer à l'intérieur de B.

#### **Evac Body Splint**

- > Boucle de traction secondaire pour levage vertical et boucle de traînage principale. (A)
- > Sangle réglable pour former un cône. (B)
- > Boucle de traction principale pour levage principal. (C)
- > Sangles de corps 3 x 50 mm. (D)
- > Baudrier intégral avec sangles de protection en X. (E)
- > Boucles de levage 4 x 50 mm, également abaissement et traction. (F)
- > Courroies de pieds 3 x 25 mm. (G)
- > Sangle de protection des pieds réglable. (H)
- > Boucle de traînage côté pieds. (I)
- > Boucle côté pieds ou boucle côté tête à n'utiliser que pour le levage vertical ou le traînage. Boucles latérales à n'utiliser que pour le levage horizontal avec 2 – 4 personnes. (K)
- > Stockage / Sac de transport avec espace supplémentaire pour transporter une petite trousse de secours ainsi qu'une minerve et une coquille gonflable standards. Accessoires non inclus et non disponibles. (J)



# TRAGBAHRE

Entspricht den Bestimmungen der Richtlinie des Europarates 93/42/EEC Artikel 11 (5) und Anlage VII für Geräte der Klasse I.

## **Wichtig :**

Um über optimale Sicherheitsbedingungen zu verfügen und die Leistungsmerkmale der Ausrüstung voll zu nutzen, empfehlen wir, vor jeder Benutzung die nachstehenden Hinweise zu lesen.

## **BESCHREIBUNG**

### **Tragbahre Alphin MR und Alphinlite**

Die Form der Tragbahre ist der Körperform eines Verletzten angepasst, das heisst schmal am Fußende, danach breiter werdend bis zur maximalen Breite in Schulterhöhe und anschließend ein bogenförmiges Kopfende.

Die Polypropylenbettung ragt über den Rand der Tragbahre hinaus und ermöglicht damit einen Transport ohne Benutzung der Griffe.

Die Befestigungsgurte halten die zu evakuierende Person sicher auf der Bahre und können auf verschiedene Weise gekreuzt werden, so dass sie nicht mit den Verletzungen in Berührung kommen. Die Schultergurte dienen zum Festhalten des Oberkörpers ; sie sind je nach Größe des Verletzten verstellbar und ermöglichen dem Retter, die Bahre wie einen Rucksack zu tragen.

Die verstellbaren Hubschlaufen aus 44mm dickem Nylonband sind mit einem ABS-Anschnallsystem versehen. Diese Schlaufen besitzen in neuem Zustand jeweils eine Reissfestigkeit von 10 kN. Sie können auch als gekreuzte Gurtbänder zum Transport oder zum Ziehen oder Halten der Tragbahre benutzt werden.

Die Anschlagpunkte zum Heben der Tragbahre sind im unteren Bereich der Seitenteile voll in die Bettkonstruktion eingeschweisst. Ihre Bruchfestigkeit wurde im Labor unter schräg einwirkender Zugbeanspruchung wie bei einem Hubvorgang mit nur einem Befestigungspunkt (d.h. ungünstigster Fall) getestet und beträgt 13 kN.

Die Tragbahre ist so ausgelegt, dass sie sich beim Transport unter dem Gewicht der zu evakuierenden Person nicht zusammenfallen kann. Die Sicherungsvorrichtungen müssen jedoch verriegelt werden, um bei der Benutzung der Tragbahre als Schlitten und bei senkrechtem Hub ihre Bewegungen zu vermindern, sowie für den Fall, dass die Tragbahre seitlich geneigt werden muss, wenn die zu evakuierende Person erbricht (nicht waagrecht umdrehen, denn dies ist weder für den Unfall noch für die Tragbahre von Vorteil).

### **Evac Body Splint**

Die Form der Tragbahre ist der Körperform einer zu evakuierenden Person angepasst, das heisst schmal am Fußende, danach breiter werdend bis zur maximalen Breite in Schulterhöhe und anschließend ein bogenförmiges Kopfende. Die Befestigungsgurte halten die zu evakuierende Person sicher auf der Bahre und können auf verschiedene Weise gekreuzt werden, so dass sie nicht mit den Verletzungen in Berührung kommen. Ein vollständiger Körpergurt und ein verstellbares Gurtband am Fußende sorgen dafür, dass der Verletzte bei senkrechtem Heben oder bei einer Gegenbewegung nicht rutschen kann. Die zwei Haupthubschlaufen an den Schultern sind für senkrechte Rettungsoperationen bestimmt. Es sind außerdem 4 Transportgriffe vorhanden, die auch zur Befestigung von Hubschlaufen benutzt werden können. Die Schnallen zum Ziehen der Tragbahre befinden sich am Kopf- bzw. Fußende des EVAC BODY SPLINT. Das Gurtband, das zum Zusammenhalten der Tragbahre in aufgerolltem Zustand dient, kann auch zum Festhalten des Kopfes benutzt werden, wenn es durch die seitlichen Schnallen am Kopfende der Tragbahre geführt wird.

## **ZUSÄTZLICHES ZUBEHÖR AUF BESTELLUNG**

### **(Für Tragbahre Alphin MR und Alphinlite)**

Kopfschutz. Dieses Zubehör kann bei Bestellung des Benutzers ergänzt werden. Es besteht aus einer 3 mm dicken, undurchsichtigen Polypropylenplatte. Der Kopfschutz biegt sich in Form und setzt sich in die vier Schlitze am Kopfende auf der Innenseite der oberen Bogenstücke. Die mit dem Produkt gelieferten Befestigungshinweise beachten.

Rad. Flachgehäuse in 3 Einzelabschnitten, einfache Befestigung an der Tragbahrenkonstruktion, Markierung durch Ansatzkuppen. Siehe Schema. Preis auf Anfrage.

## **NÜTZLICHE HINWEISE**

Beim Ausklappen der Tragbahre darauf achten, dass keine Kleinteile, Kleidungsstücke, Gurtbänder oder gar Finger eingeklemmt werden. Die Schraube des Verriegelungsmechanismus so festziehen, dass sie sich frei gegen die Federcheibe bewegt ; dabei darf das Spiel jedoch nicht zu groß sein, damit bei unbenutzter Tragbahre keine Beschädigungen entstehen. Alle Schnallen und Gurtbänder inspizieren, um sicherzugehen, dass sie nicht beschädigt sind. Bevor die Tragbahre in den Verwahrungssack geräumt wird, die Gurtbänder so falten und einstellen, dass sie einsatzbereit sind. Es empfiehlt sich, ein Einsatzheft zu führen, das von einem Vorgesetzten unterzeichnet wird und die Einsatzzeiten sowie den Namen des Benutzers enthält. Das Heft kann in dem Verwahrungssack untergebracht werden. Alle Gurtbänder anschließen und so einstellen, dass der Evac Body Splint vor dem Aufrollen und Verpacken glatt liegt.

## **SCHULUNG**

Die Tragbahre ist von entsprechend geschultem Personal zu benutzen. Eine geeignete Schulung bietet auch der Hersteller an. Nähere Informationen erteilen wir gerne auf Telefon- oder Faxanfrage.

## **EINSATZ**

Die Tragbahre und der EVAC BODY SPLINT sind nur für Rettungsmaßnahmen und den Transport zu evakuierender Personen bestimmt, wenn sie fortlaufend belastet sind.

## **ÜBERPRÜFUNG UND WARTUNG**

### **Gurtbänder**

Die Hubgurte der Tragbahre sind aus 50 mm starkem Nylon, die Haltegurte für den Verletzten aus Polyester – nur Basket Stretcher. Befestigungsbänder aus Nylon 44mm und 25mm – bei allen Tragbahren.

### **Stoff**

Darauf achten, dass keine Schnitte, Risse und äußerer Verschleiss, keine Beschädigungen, Spuren von Hitze-, Säure oder sonstigen Korrosionseinwirkungen vorhanden sind.

### **Nähte**

Auf gerissene, zerschnittene oder beschädigte Fäden überprüfen.

### **Haken, Karabiner und Schaken**

Darauf achten, dass die Haken und Gewinde weder beschädigt noch verbogen sind, den einwandreien Betrieb der Federn in den Hakensicherungen kontrollieren.

### **Schnallen**

Die Laschen der Kunststoffschnallen müssen sorgfältig untersucht werden, wenn sie am Schnallenansatz befestigt sind ; bei Gurtbändern mit einer 25mm- oder 50mm-Führung darauf achten, dass die Gleitschiene nicht geöffnet oder verbogen ist. Außerdem darauf achten, dass an Schnallen aus Metall oder Legierung keine Grate oder Oxidationsspuren vorhanden sind.

### **Gestell der Tragbahre und Bettung**

Den Scharniermechanismus regelmäßig mit Öl schmieren. Darauf achten, dass keine scharfen Kanten vorhanden sind. Festen Sitz der Bettschrauben überprüfen. Darauf achten, dass sich der Verriegelungsmechanismus in einwandfreiem Betriebszustand befindet. Darauf achten, dass keine Schlammspuren usw. an der Tragbahre vorhanden sind. Für eine lange Lebensdauer der Ausrüstung die Rohre reinigen und alle sechs Monate schmieren. Wenn die Tragbahre mit Meerwasser in Berührung gekommen ist, mit kaltem Wasser reinigen und trocknen lassen.

## **REINIGUNG**

Zunächst mit kaltem Wasser abspülen. Wenn die Tragbahre noch schmutzig ist, mit warmem Wasser (Höchsttemperatur 40°C) reinigen und reine Seife oder ein leichtes Reinigungsmittel in geeigneter Verdünnung mit einem pH-Wert von 5,5 bis 8,5 benutzen. Mit viel Wasser spülen und an der Luft in einem warmen Raum vor direkter Wärmeeinstrahlung geschützt trocknen lassen.

## **Chemische Stoffe**

Jede Berührung mit chemischen Stoffen, die zu einer Beeinträchtigung der Leistungsmerkmale der Ausrüstung führen könnten, ist zu vermeiden ; dazu gehören insbesondere Säuren und stark ätzende Mittel (z.B. Batteriesäure, Bleichmittel usw.). Bei nachweislicher oder vermuteter Berührung mit einem solchen Stoff ist das Produkt sofort aus dem Betrieb zu ziehen. Eine Liste der chemischen Stoffe und deren Wirkungen ist auf Anforderung erhältlich. Bei Einsatz des Produktes im Seeklima ist es nach jeder Benutzung sorgfältig mit kaltem Wasser abzuspolen.



## **SKIZZEN**

### **Tragbahre Alphin MR und Alphinlite**

#### **1. POSITIONEN FÜR DEN TRANSPORT**

- > Positionen, die auch für die Tragbahren Alphinlite und Alphin Basket benutzt werden. (A)
- > Dringend zu empfehlende Position bei Transporten über große Entfernungen. (B)

#### **2. EMPFEHLUNGEN FÜR WAAGRECHTE VERBINDUNGEN**

- > Einfacher Punkt / Verbindungspunkt. (C)
- > Doppelter Verbindungspunkte. (D)
- > Kopfende. (E)
- > Fußende. (F)

#### **3. RAD ALPHIN**

- > Angenäherter Schwerpunkt. (G)

#### **4. EMPFEHLUNGEN FÜR SENKRECHTE VERBINDUNGEN**

- > Verstellbare Hubgurte zum Halten der Füße. (H)
- > Senken oder Heben. (I)
- > Ziehen. (J)
- > Sicherheitsschlinge. (K)
- > Verstellbare Hubbänder zum Halten der Füße und Anschluss des Seils an die Tragbahre. (L)

#### **5. POSTION DES KOPFSCHUTZES BEI TRAGBAHREN**

1. Vorderfüße biegen und in die Schlitze A einsetzen.
2. Zur vollständigen Aufstellung nach unten absenken.
3. Nach vorne schieben, die Hinterfüße in den Schlitz einschieben, bis sie richtig eingesetzt sind.
4. Zur Sicherheit die Velcro-Gurte um die Bahre legen.
5. Die Flügel nach innen und hinten nach unten umlegen, dann den Punkt A über die Bahre heben, so dass er sich innerhalb von B befindet.

#### **Evac Body Splint**

- > Nebenschleppschlaufe für senkrechtes Heben und Hauptschleppschlaufe. (A)
- > Verstellbares Gurtband zur Bildung eines Kegels. (B)
- > Hauptzugschlaufe für Haupthub (C)
- > Körpergurte 3 x 50 mm. (D)
- > Vollständiges Gurtzeug mit X-förmigen Schutzgurten. (E)
- > Hubschlaufen 4 x 50 mm, auch zum Senken und Ziehen. (F)
- > Fußriemen 3 x 25 mm. (G)
- > Verstellbares Fußschutzgurtband. (H)
- > Fußseitige Schleppschlaufe. (I)
- > Fuß- bzw. kopfseitige Schlaufe nur für senkrechtes Heben oder zum Schleppen. Seitliche Schlaufen nur zum waagrechten Heben durch 2 – 4 Personen. (K)
- > Lagerung / Transportsack mit zusätzlichem Platz für den Transport einer kleinen Erste-Hilfe-Tasche sowie einer Genickstütze und einer aufblasbaren Standardschale. Zubehör

En conformidad con las disposiciones de la Directiva del Consejo europeo 93/42/EEC artículo 11 (5) y anexo VII para los dispositivos de clase I.

**Importante :**

Con objeto de cumplir las condiciones óptimas de seguridad y sacar el mayor provecho posible del equipamiento, nosotros le invitamos a leer atentamente estas instrucciones antes de cualquier utilización.

**Parihuela Alphin MR y Alphinlite**

La forma de la parihuela está adaptada a los heridos, es decir, comienza estrecha a nivel de los pies para ir ensanchándose y alcanzar su anchura máxima en la zona de los hombros, formando seguidamente un arco alrededor de la cabeza.

El lecho en polipropileno sobrepasa el perímetro de la parihuela para que sea posible el transporte sin utilizar las asas. Las correas de fijación mantienen firmemente a la persona que se evacua y pueden cruzarse de forma diferente para evitar las heridas. Las correas del hombro mantienen correctamente el torso y pueden ajustarse en función de la talla del herido y, para permitir al salvavidas llevar la parihuela como una mochila.

Las correas ajustables de elevación de la parihuela, de nylon 44 mm, están equipadas de un sistema de cierre ABS. Cuando estas correas son nuevas su resistencia individual a la ruptura es de 10 kN. Estas correas se han concebido igualmente para poder utilizarse como correas cruzadas de transporte de la parihuela o pueden igualmente utilizarse para tirar y mantener la parihuela.

Los puntos de fijación para el levantamiento de la parihuela están íntegramente soldados en la estructura del lecho y en la parte baja de las costillas. Su resistencia individual a la ruptura, probada en laboratorio, con una tensión que se ejerce oblicuamente, similar a la elevación en un punto (es decir la situación más desfavorable), es de 13 kN.

La parihuela ha sido concebida para que no se pliegue durante el transporte, el peso de la persona a evacuar lo impide. Los dispositivos de bloqueo deben estar colocados para reducir el movimiento cuando la parihuela se utiliza en trineo y para la elevación vertical, pero asimismo cuando es necesario inclinar la parihuela cuando la persona que se evacua vomita (no al contrario en modo horizontal, pues esto no ayuda el accidente o la parihuela).

**Evac Body Splint**

La parihuela tiene una forma que se adapta a la persona a evacuar, es decir más estrecha a nivel de los pies y que va ensanchándose para alcanzar su anchura máxima a nivel de la zona de los hombros para formar seguidamente un cono alrededor de la cabeza. Las correas de fijación mantienen firmemente a la persona a evacuar y pueden cruzarse de diferentes modos para evitar las heridas. Un chaleco de seguridad completo y una correa ajustable a nivel de los pies impiden que el herido se deslice durante una elevación vertical o un movimiento contrario. Los dos bucles principales de elevación de los hombros están destinados a las operaciones de salvamento vertical. Existen 4 asas de transporte que pueden utilizarse igualmente para fijar las correas de elevación.

Los bucles que permiten arrastrar la parihuela están situados a nivel de la cabeza y del pie de la parihuela EVAC BODY SPLINT. La correa utilizada para mantener la parihuela en posición enrollada puede igualmente utilizarse como correa de sujeción de la cabeza cuando se ha pasado por los bucles laterales situados en el cono de la cabeza de la parihuela.

**ACCESORIOS SUPLEMENTARIOS POR ENCARGO****(para parihuela Alphin MR y Alphinlite)**

Protección de la cabeza. Este accesorio puede añadirse si el usuario lo encarga. Está constituido de una placa opaca de polipropileno de 3 mm de espesor. Esta se pliega en posición y se introduce por las cuatro ranuras que están situadas en el extremo del lado de la cabeza en el interior de los codos superiores. Consulte las instrucciones de fijación facilitadas con el producto.

Rueda. Cajas planas en 3 secciones, fijación fácil en la estructura de la parihuela y señalización mediante espigas. Véase esquema. Precio según el encargo.

## **CONSEJOS UTILES**

Cuando usted despliega la parihuela, verifique que no se enganchen residuos, ropa, correas e incluso los dedos en la estructura. Apriete el tornillo del mecanismo de bloqueo con objeto de que se desplace libremente contra la arandela Grower, evitando, no obstante, que ese juego no sea demasiado libre pudiendo ocasionar daños cuando la parihuela no se utiliza. Inspeccione todos los bucles y correas para verificar que no estén estropeados. Pliegue de nuevo y ajuste las correas antes de ordenar la parihuela en la bolsa de almacenamiento con objeto de que estén listas para el empleo. Aconsejamos se conserve un librito de utilización firmado por un superior indicando las horas de utilización y el nombre del usuario: Este librito puede conservarse en el bolso. Empalme todas las correas y ajústelas para que el Evac Body Splint esté de plano antes de enrollarlo y embalarlo.

## **FORMACION**

La parihuela deberá utilizarla un personal formado. El fabricante puede impartir una formación adaptada. Le invitamos a ponerse en contacto por teléfono o a enviar un fax para más amplias informaciones.

## **UTILIZACION**

La parihuela y el EVAC BODY SPLINT están destinados únicamente a las operaciones de salvamento y al transporte de personas a evacuar, en condiciones de carga continua.

## **INSPECCION Y MANTENIMIENTO**

### **Tensión de correa**

Las correas de elevación de la parihuela son de nylon de 50 mm, las correas para sujetar el herido son únicamente de poliéster Basket Stretcher. Tiras de fijación de nylon 44mm y 25mm – en todas las parihuelas.

### **Tejidos**

Verifique que no haya cortes, desgarros y desgaste externo, deterioro, huellas de contacto con el calor, los ácidos o demás corrosivos.

### **Costuras**

Inspeccione que no haya hilos rotos, cortados o estropeados.

### **Ganchos mosquetones y eslabones**

Verifique que los ganchos y roscas no estén ni estropeados ni deformados, inspeccione el buen funcionamiento de los muelles en los dientes.

### **Bucles**

Las lengüetas de los bucles de plástico deben examinarse con cuidado cuando están fijados en los resaltes de los bucles; verifique que la corredera no esté abierta o torcida si la correa está equipada con un bucle de corredera de 25 mm o 50 mm. Verifique igualmente que no haya rebabas o huellas de oxidación en los bucles de metal o aleación.

### **Armazón de la parihuela y lecho**

Engrase regularmente el mecanismo de las bisagras. Verifique que no haya aristas vivas. Verifique que los tornillos del lecho estén correctamente apretados. Verifique que el mecanismo de bloqueo esté en buen estado de funcionamiento. Verifique la ausencia de huellas de lodo en la parihuela etc.

Para mayor duración del equipamiento, limpie los tubos y lubrifíquelos cada seis meses. Si la parihuela ha estado en contacto con agua del mar, límpiela con agua fría y déjela secar.

## **LIMPIEZA**

Aclárelo con agua fría. Si la parihuela aún siguiese sucia, lávela con agua caliente (temp. máxima 40°C) con un jabón puro o un detergente ligero con un tipo de dilución apropiado presentando un pH de 5,5 a 8,5. Aclárelo abundantemente y déjelo secar al aire libre, en una habitación caliente, protegido contra una fuente directa de calor.

## **Productos Químicos**

Evite todo contacto con productos químicos que pudiesen afectar los resultados del equipamiento, principalmente los ácidos y las sustancias muy cáusticas (por ejemplo, ácido de batería, agente de blanqueo, etc...). Elimine el producto inmediatamente en caso de contacto efectivo o sospechoso con este tipo de producto. Una lista de productos químicos y de sus efectos se encuentra disponible a petición. En caso de utilización en un medio ambiente marino, aclare siempre abundantemente el producto con agua fría después de cada utilización.

## **GRAFICOS**

### **Parihuela Alphin MR y Alphinlite**

#### **1. POSICIONES DE TRANSPORTE**

- > Posiciones igualmente utilizadas para las parihuelas Alphinlite y Alphin Basket. (A)
- > Posición muy recomendada para un transporte de larga distancia. (B)

#### **2. CONEXIONES HORIZONTALES ACONSEJADAS**

- > Punto simple / punto de conexión. (C)
- > Puntos de conexión doble. (D)
- > Extremo del lado cabeza. (E)
- > Extremo del lado pies. (F)

#### **3. RUEDA ALPHIN**

- > Centro de gravedad aproximado. (G)

#### **4. CONEXIONES VERTICALES ACONSEJADAS**

- > Correas ajustables de elevación utilizadas para el soporte de los pies. (H)
- > Bajar o levantar. (I)
- > Tirar. (J)
- > Eslinga de seguridad. (K)
- > Bandas de elevación ajustables utilizadas para el soporte de los pies y la conexión de la cuerda a la parihuela. (L)

#### **5. EMPLAZAMIENTO DE LA PROTECCION DE LA CABEZA PARA LAS PARIHUELAS**

1. Pliegue y empalme los pies delanteros en las ranuras A.
2. Bájelo para que el emplazamiento sea completo.
3. Empuje hacia adelante, introduzca los pies traseros en la ranura hasta que se alojen correctamente.
4. Pliegue las correas Velcro alrededor de la estructura para mayor seguridad.
5. Pliegue los alerones hacia el interior y hacia la parte baja trasera, seguidamente levante el punto A por encima de la estructura para colocarlo en el interior de B.

#### **Evac Body Splint**

- > Bucle de tracción secundaria para elevación vertical y bucle de arrastre principal (A)
- > Correa ajustable para formar un cono. (B)
- > Bucle de tracción principal para elevación principal . (C)
- > Correas de cuerpo 3 x 50 mm. (D)
- > Chaleco de seguridad integral con correas de protección en X. (E)
- > Bucles de elevación 4 x 50 mm, igualmente de descenso y tracción (F)
- > Correas de pies 3 x 25 mm. (G)
- > Correa ajustable de protección de los pies. (H)
- > Bucle de arrastre lado pies. (I)
- > Bucle lado pies o bucle lado cabeza, utilícese únicamente para la elevación vertical o el arrastre. Bucles laterales a utilizar solamente para la elevación horizontal con 2 – 4 personas. (K)
- > Almacenamiento / Bolsa de transporte con espacio suplementario para transportar un pequeño botiquín de urgencia, así como una minerva y coquilla inflable estándares. Accesorios no disponibles . (J)



# TRANSPORTBÅR

Överensstämmer med bestämmelserna enligt Europarådets direktiv 93/42/EEG, artikel 11 (5) och bilaga VII för anordningar av klass I.

## Viktigt:

För att tillförsäkra bästa möjliga säkerhetsförhållanden och på bästa sättet dra fördel av utrustningens prestanda, ber vi om att nogra läsa dessa anvisningar före all användning.

## BESKRIVNING

### Transportbår Alphin MR och Alphinlite

Transportbårens utformning är avpassad för skadade personer, dvs. att den är smal vid fötterna varifrån den vidgar sig för att uppnå sin maximala bredd vid axelhöjden och bildar därefter en båge runt huvudet.

Bädden i polypropylen överskrider transportbårens ytterkanter för att möjliggöra transport utan att använda handtagen.

Stropparna håller fast utrymningspersonen och kan läggas korsvis på olika sätt för att undvika sårskador. Axelremmarna håller överkroppen på ett lämpligt sätt och kan anpassas till den skadades kroppsstorlek för att ge räddningspersonalen möjlighet att bära transportbåren som en ryggsock.

Transportbårens inställbara 44 mm lyftstroppar i nylon, är försedda med ett system bestående av spännen av ABS-typ. Nya stroppar har en enskild brotthållfasthet av 10 kN. Dessa stroppar är även konstruerade för att läggas korsvis vid transport med bår. De kan även användas för att dra i eller hålla upp transportbåren.

Fästpunkterna för lyftning av transportbåren är helgjutna i bäddramen och i sidornas underdel. Deras enskilda brotthållfasthet, som testats på ett laboratorium med en diagonalt påförd spänning, liknande den som används vid punktyftning (dvs. den minst gynnsamma) uppgår till 13 kN.

Transportbåren är konstruerad så att den inte viks ihop vid transport varvid utrymningspersonens kroppsvikt förhindrar hopvikning. Låsanordningarna ska i aktiverat läge för att förhindra varje rörelse när transportbåren används på en släde och vid lodrät lyftning, och även när transportbåren behöver lutas ner ifall utrymningspersonen kräks (inte i vågrätt läge för detta hjälper varken den skadade eller hantering av transportbåren).

### Evac Body Splint

Transportbåren har en utformning som anpassas till utrymningspersonen, dvs. den är smalare vid fötterna varifrån den vidgar sig för att nå sin maximala bredd vid axelhöjden och bildar därefter en kon runt huvudet. Stropparna håller utrymningspersonen fast och kan läggas korsvis på olika sätt för att undvika sårskador. En helsele och en inställbar rem vid fötterna hindrar den skadade att glida under lodrät lyftning eller vid motrörelse. De både huvudspännen för axellyftning är avsedda för räddningsinsatser i lodrätt läge. Det finns 4 transportgrepp som kan även användas för att fästa lyftstropparna. De spännen som ger möjlighet att släpa transportbåren finns placerade på EVAC BODY SPLINT-transportbårens huvud- och fothöjd. Den stropp som används till att hålla transportbåren i nerrullat läge kan även användas som stropp för att hålla upp huvudet när stroppen är infört i sidospännen som finns placerade på transportbårens huvudkon.

### EXTRA TILLBEHÖR PÅ BEGÄRAN

#### (till transportbår Alphin MR och Alphinlite)

Huvudskydd. Detta tillbehör kan läggas till på användarens begäran. Det består av en ogenomskinlig 3 mm tjock propylenplatta. Den kan vikas ihop på plats och skjuts in i de fyra springor som finns vid huvudändan inuti de övre vinklarna. Var god och läs fästianvisningarna som medföljer produkten. Hjul. Platta lådor uppdelade på 3 sektioner, lätta att fästa på transportbårens ram, kännetecknas av nipplar. Se schemat. Prisuppgift på begäran.

## NYTTIGA RÅD

När ni viker ut transportbåren, kontrollera att spillror, kläder, stroppar och även fingrar inte kommer i kläm i ramen. Dra åt låsanordningens skruv så att den kan röra sig fritt mot fjäderbrickan dock utan att detta spelrum orsakar skador när den står oanvänd. Syna av alla spännen och stroppar för att kontrollera att de är oskadade. Vik ihop och justera stropparna innan transportbåren läggs in i förvaringspåsen så att de blir användningsklara. Vi rekommenderar att spara instruktionshäftet med en signatur av en överordnad som styrker antalet användningstimmar och användarens namn. Detta häfte kan förvaras i påsen.

Koppla ihop alla stroppar och ställ in dem korrekt så att Evac Body Splint ligger platt innan den rullas in och packas in.

## UTBILDNING

Transportbåren bör användas av utbildad personal.

Tillverkaren kan ordna en lämplig utbildning. Vi ber om att ta kontakt per telefon eller skicka ett faxmeddelande för att få mer detaljerad information.

## ANVÄNDNING

Transportbåren och EVAC BODY SPLINT är avsedda uteslutande för räddningsinsatser och för transport av utrymningspersoner, under förhållanden där de befinner sig under kontinuerlig belastning.

## AVSYNING OCH UNDERHÅLL

### Stroppar

Transportbårens lyftstroppar är 50 mm och i nylon. Stroppar som håller upp den skadade är i polyester – enbart Basket Stretcher. Fästbanden är i 44mm och 25mm nylon – på alla transportbårar.

### Vävnader

Kontrollera att det inte förekommer några skärskador, rivskador och spår av extern nötning, förslitning, spår av kontakt med värme, syror eller med andra frätande ämnen.

### Sömmar

Kontrollera att det inte finns några brutna, avskurna eller skadade trådar.

### Karbinhakar och länkar

Kontrollera att hakarna och gängningen inte är skadade eller deformerade, kontrollera att tungbandens fjädrar är funktionsdugliga.

### Spännen

Plastspännens tungor ska undersökas noggrant när de är fästa vid spännens ansatser; kontrollera att gejden inte är öppen eller förvriden om stropen är utrustad med ett 25 mm eller 50 mm gejdspanne. Kontrollera även att det inte finns något skägg eller några oxidationsspår på spännen i metall eller legering.

### Transportbårens ram och bädd

Olja gängornas mekanism med jämna mellanrum. Kontrollera att det inte finns vassa kanter. Kontrollera att bäddens skruvar är ordentligt åtdragna. Kontrollera att låsanordningen är i fullgott funktionskick. Kontrollera att det inte finns några spår av gytta på transportbåren, osv. För att öka utrustningens livslängd, rengör tuberna och smörj in dem med sex månaders mellanrum. Om transportbåren varit i kontakt med saltvatten, rengör med kallt vatten och låt den torka

## RENGÖRING

Skölj utrustningen först med kallt vatten. Om transportbåren fortfarande är smutsig, rengör den med varmt vatten (max temp. 40°C) med ren tvål eller med skonsamt rengöringsmedel med lämplig lösningsgrad med ett pH-värde mellan 5,5 och 8,5. Skölj rikligt och låt den lufttorka i ett varmt utrymme, skyddat för direkt värmekälla.

## Kemikalier

Undvik all kontakt med kemikalier som kan nedsätta utrustningens prestanda, i synnerhet syror och starkt frätande medel (till exempel, syra från batterier, blekmedel osv.). Ta bort medlet omedelbart vid verklig och misstänkt kontakt med denna typ av produkt. En förteckning över berörda kemikalier och deras verkan kan fås på begäran. Vid användning i havsmiljö, ska produkten alltid sköljas rikligt med kallt vatten efter varje användning.

## **GRAFIK**

### **Transportbår Alphin MR och Alphinlite**

#### **1. TRANSPORTLÄGEN**

- > Dessa lägen används även för transportbårarna Alphinlite och Alphin Basket. (A)
- > Detta läge rekommenderas varmt vid transport på långa sträckor. (B)

#### **2. REKOMMENDERADE VÅGRÄTA ANSLUTNINGAR**

- > Enkelpunkt / anslutningspunkt. (C)
- > Dubbla anslutningspunkter. (D)
- > Huvudända. (E)
- > Fotända. (F)

#### **3. ALPHIN-HJUL**

- > Ungefärlig tyngpunkt. (G)

#### **4. REKOMMENDERADE LODRÄTA ANSLUTNINGAR**

- > Inställbara lyftstroppar som används till fotstödet. (H)
- > Sänka eller Lyfta. (I)
- > Dra. (J)
- > Säkerhetsstropp. (K)
- > Inställbara lyftband som används till fotstödet och till koppling av transportbårens kopplingsrep. (L)

#### **5. INSÄTTNING AV HUVUDSKYDDET TILL TRANSPORTBÅRAR**

1. Vik ihop och skjut in framfötterna i springorna A.
2. Sänk ner för att fullgöra insättningen.
3. Skjut framåt, sätt in bakfötterna i springan tills de kommit ordentligt på plats.
4. Vik kardborrbanden runt ramen för ökad säkerhet.
5. Vik tillbaka vingarna inåt, bakåt och neråt, lyft upp punkt A över ramen för att placera den inuti B.

#### **Evac Body Splint**

- > Sekundärt dragspänne för lodrät lyftning och huvudspänne för släpning. (A)
- > Inställbar stropp för att bilda en kon. (B)
- > Huvudspänne för dragning vid huvudlyftning. (C)
- > Kroppstroppar 3 x 50 mm. (D)
- > Helsele med skyddsstroppar i X. (E)
- > Lyftstapännen 4 x 50 mm, även för sänkning och dragning. (F)
- > Fotremmar 3 x 25 mm. (G)
- > Inställbar stropp för fotskydd. (H)
- > Släpspanne på fotsidan. (I)
- > Spänne på fotsidan eller spänne på huvudsidan som endast bör användas för lodrät lyftning eller för släpning. Sidospännen bör endast användas för vågrät lyftning med 2– 4 personer. (K)
- > Lagring / Transportpåse med extra utrymme för transport av en liten förstahjälpväska samt en hjälpkrage och en uppblåsbar korsett av standardtyp. Dessa tillbehör ingår inte och är inte tillgängliga. (J)

<b>SPECIFICATIONS</b>	<b>Alphin MR</b>	<b>Alphinlite Stretcher</b>	<b>Evac Body Splint</b>
Weight : Stretcher, complete with Casualty Security Straps	<b>15, 44 kg</b>	<b>13,74 kg</b>	/
Weight : Handles	<b>3, 26 kg</b>	/	/
Weight : (lifting strap)	<b>1, 40 kg</b>	<b>1, 40 kg</b>	/
Weight : (storage bag)	<b>1, 44 kg</b>	<b>1, 44 kg</b>	/

Material : mild steel tube - main frame & skis polypropylene - bed

<b>DIMENSIONS</b>	<b>Alphin MR</b>	<b>Alphinlite Stretcher</b>	<b>Evac Body Splint</b>
Length : open	<b>2000 mm</b>	<b>2000 mm</b>	<b>2000 mm</b>
Length : folded	<b>1000 mm</b>	<b>1000 mm</b>	<b>1000 mm</b>
Depth : (top of bed to ski base)	<b>110 mm</b>	<b>90 mm</b>	/
Depth : folded	<b>130 mm</b>	<b>130 mm</b>	<b>Ø 250 mm</b>
Width : (maximum at shoulder area)	<b>590 mm</b>	<b>590 mm</b>	/
Width : (minimum each end)	<b>200 mm</b>	<b>200 mm</b>	/

**WINGING** Raf Strike Command approved for lift into helicopters (for Alphin MR and Alphinlite stretcher)



Individual protection equipment identification sheet / Fiche d'identification d'équipement de protection individuelle / Typenschild der Einzelpersonenschutzeinrichtung / Ficha de identificación del equipo de protección individual / Ficha de identificação do equipamento protecção individual / Identificatiefiche persoonlijke beschermingsuitrusting / Identifikasjonsskema for personligt beskyttelsesudstyr / Henkilökohtaisen turvalaitteen tunnustiedot / Kontroll- og identifikasjonskort for individuelt verneutstyr / Identifikationsblad för individuell skyddsutrustning / Scheda d'identificazione dell'attrezzatura per la protezione individuale / Karta identyfikacyjna

Equipment Type / Type d'équipement / Art der Einrichtung / Tipo de equipo / Tipo de equipamento / Type utrusting / Type udstyr / Laitteen tyyppi / Utstyrstype / Typ Av utrustning / Tipo d'attrezzatura / Nazwa wyposażenia :

Model Identification / Identification du modèle / Modell / Identificación del modelo / Identificação do modelo: / Identificatie model / Modellens identifikation / Mallin tunnus / Modellidentifikasjon / Identifiering av modellen / Identificazione del modello / Identyfikacja modelu :

Brand / Marque commerciale / Handelsbezeichnung  
Marca comercial / Marca comercial / Handelsmerk Varemærke  
Tavamerkki / Varemerke / Varumärke

Marca commerciale / Znak towarowy : **MILLER by SPERIAN**

Manufacturer / Fabricant / Hersteller  
Fabricante / Fabricante / Fabrikant  
Fabrikant / Valmistaja / Produzent  
Tillverkare / Produttore / Producent :

**SPERIAN FALL PROTECTION FRANCE**  
**35-37, rue de la Bidauderie**  
**18100 VIERZON CEDEX - FRANCE**  
**Tél: (33) 02 48 52 40 40**  
**Fax : (33) 02 48 71 04 97**  
**e-mail: [techniserv@sperian.com](mailto:techniserv@sperian.com)**  
**Web: [www.sperian.com](http://www.sperian.com)**

Serial n° / N° de série / Serien-Nr. / N.° de serie / N.° de série / Seriennummer / Seriennummer / Sarjanumero / Seriennummer / Serie-nr / N. di serie / Nr seryjny :

Year of manufacture / Année de fabrication / Herstellungsjahr / Año de fabricación / Ano de fabrico / Fabrikagejaar / Fabrikationår: / Valmistusvuosi / Fabrikasjonsår / Tillverkningsår / Anno di fabbricazione / Rok produkcji :

Purchase date / Date d'achat / Kaufdatum / Fecha de compra / Data da compra / Aankoopdatum / Købsdato / Ostopäivämäärä / Innkjøpsdato / Inköpsdatum / Data di acquisto / Data zakupu :

Date of first use / Date de première utilisation / Datum des Ersteinsatzes / Fecha de primer uso / Data da primeira utilização / Datum eerste gebruik / Første anvendelsesdato / Kayttöönottopäivämäärä / Tatt i bruk (dato) / Datum för första användning / Data del primo utilizzo / Data wprowadzenia do użytku :



Remarks / Commentaires / Kommentar / Observaciones / Observações / Opmerkingen / Kommentarer / Huomautuksia / Kommentar / Kommentar / Commentari / Kommentarze : .....

.....

.....

.....

.....

.....

.....

.....

.....

**SPERIAN FALL PROTECTION France**

35 - 37, rue de la Bidauderie  
18100 VIERZON - France